



TOP TECH
With Excellent Surface

Универсальная алмазная резка

CH75/85

CH75



Компактная настольная
модель
Простая в работе

CH85

Различные
инструменты для
прецизионной
резки





TOP TECH
With Excellent Surface

Описание



Видео по работе

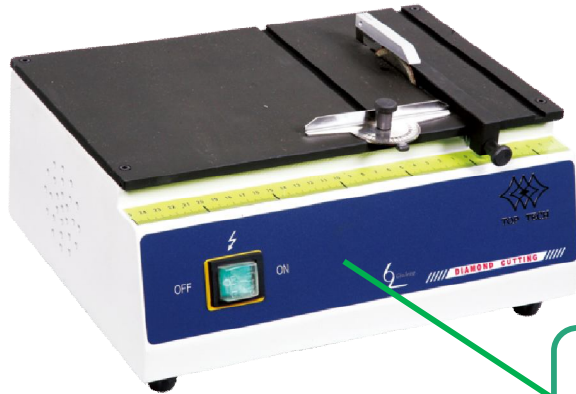

CH75
Простота эксплуатации

Приспособления
Различные приспособления для резки

Защитная крышка
Для защиты отрезного диска

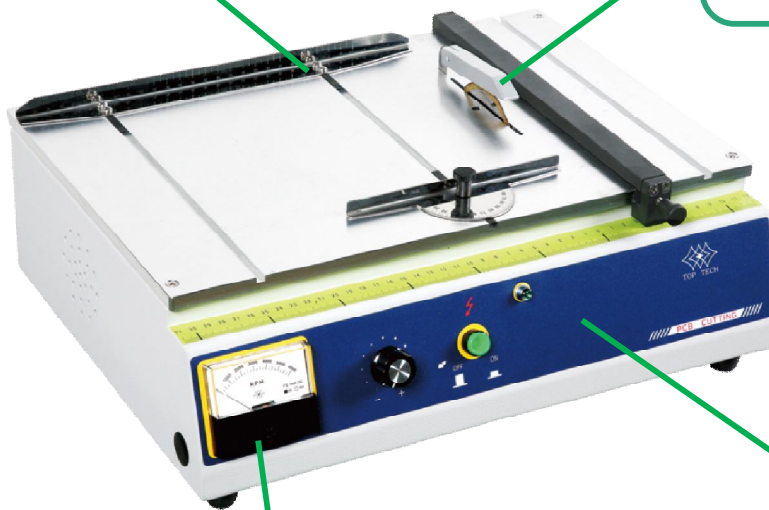

Дисплей скорости вращения (RPM)
Отображает скорость при резке

CH85
Легко и просто работать с различными образцами



Характеристики

Модель CH85

<p>Приспособление для параллельной резки Выдерживает параллельность образца при резке</p>	<p>Приспособление для резки под углом Угол реза регулируется</p>	<p>Параллельная стойка Длина реза регулируется</p>

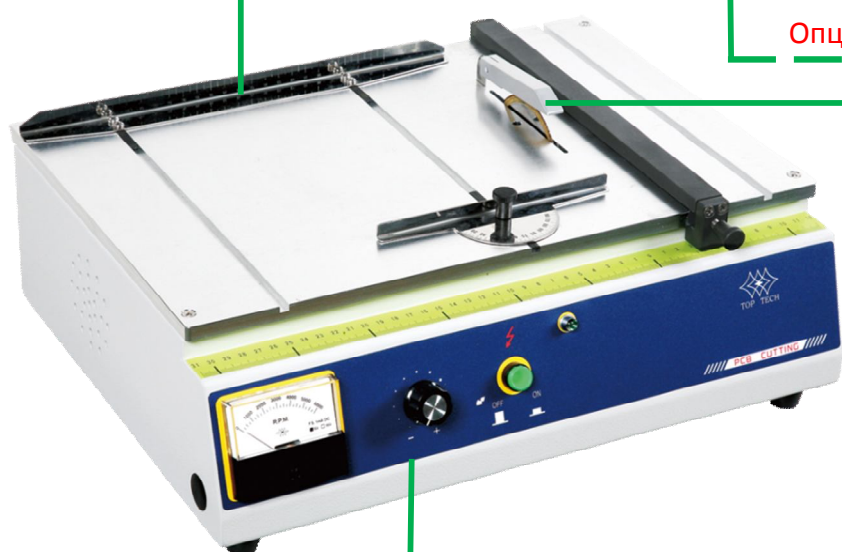

Опция

CH85 Подвижные тиски

Удобно удерживать и резать образец

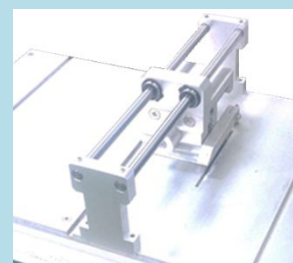

Регулировка скорости вращения

Различная скорость для резки разных образцов

(Модель: CH85)



Защитная крышка

Безопасность прежде всего



Спецификация

Модель	CH75	CH85
Алмазный диск	Ø75мм	Ø85мм
Размеры стола	320x200мм	440x290мм
Мощность двигателя	150Вт	600Вт
Уровень шума (холостой ход)	65~76 дБ	70~78дБ
Макс. Толщина реза	2~12 мм (зависит от алмазного диска)	2~15 мм (зависит от алмазного диска)
Стол для резки	Приложение 2	
Метод реза	Двухвальная конструкция реза Угол резки регулируется	Сдвоенная параллельная резка Угол резки регулируется
Скорость вращения вала	4000 об/мин (фиксированная)	0 ~ 6000 об/мин (регулируемая)
Потеря материала алмазного диска	1 ~ 1.5мм (зависит от алмазного диска)	
Вес станка	12.5 кг	18 кг
Электропитание	110/220В AC 1-ф	
Вид алмазного диска	Сегментированный алмазный край	
CH75 Размеры станка	<p style="text-align: right;">unit : mm</p>	
CH85 Размеры станка	<p style="text-align: right;">unit : mm</p>	



Приложение 1 –Применение приспособлений

CH75

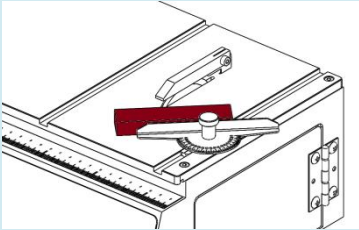
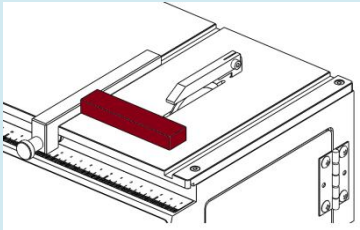
<p>CH7504A Приспособление для резки под углом</p>	<p>CH7506A Параллельная стойка</p>
	

CH85

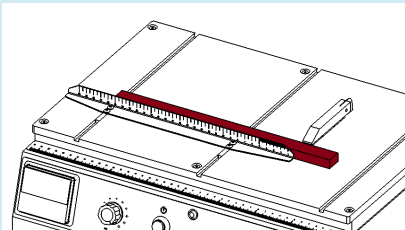
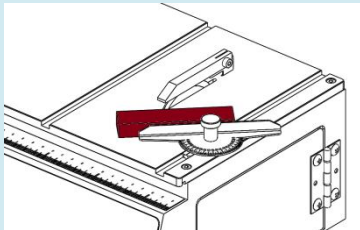
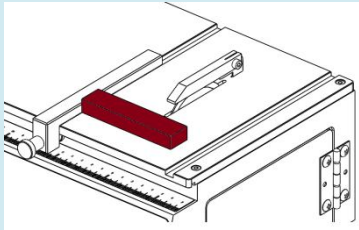
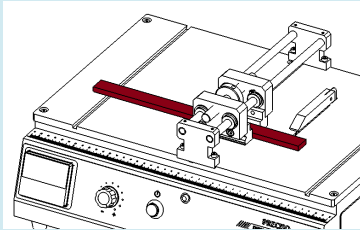
<p>CH8502 Приспособление для параллельной резки</p>	<p>CH8503 Приспособление для резки под углом</p>
	
<p>CH8504 Параллельная стойка</p>	<p>CH8506 Подвижные тиски (опция)</p>
	



Параметры

CH85

Линейная скорость отрезного диска

Линейная скорость отрезного диска

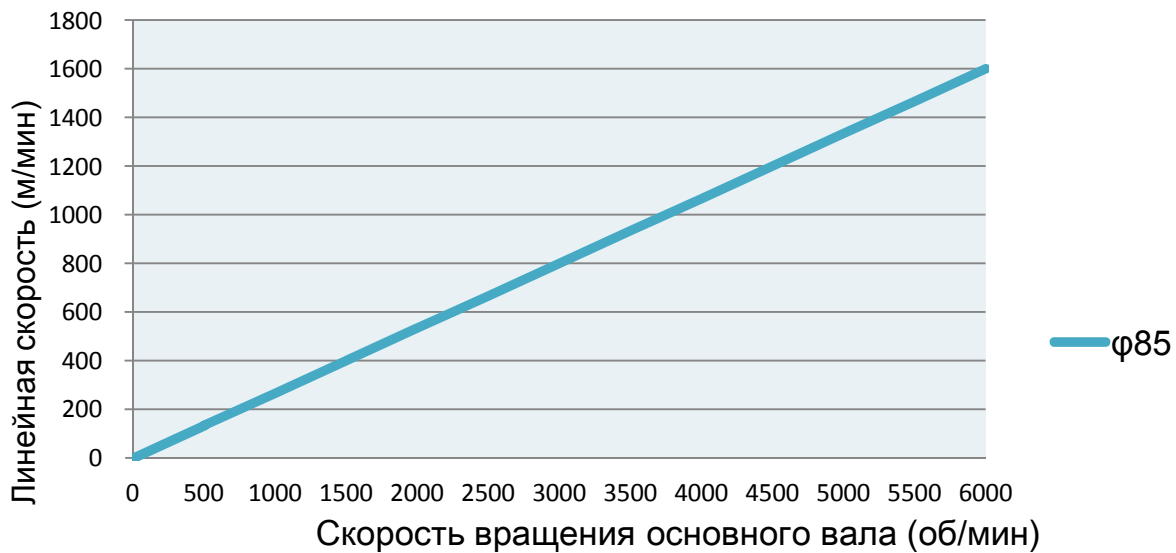

Отсек для резки

CH75(единицы:мм)

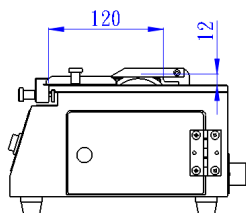
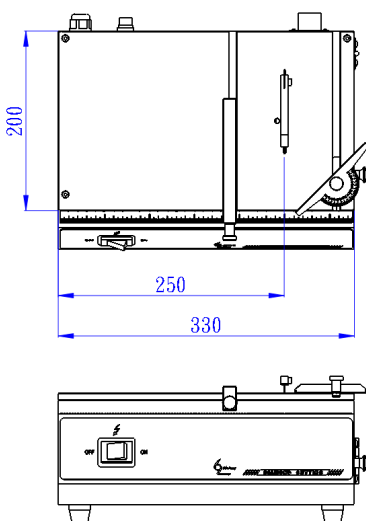

CH85(единицы:мм)

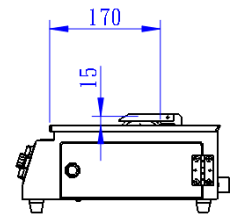
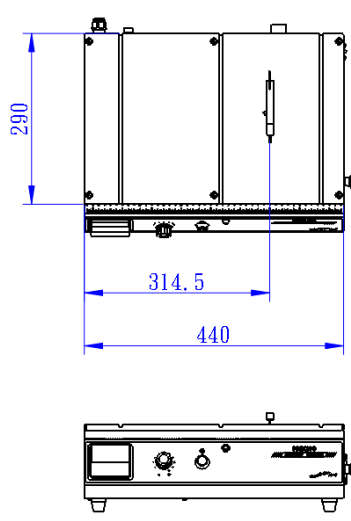



TOP TECH
With Excellent Surface

Расходные материалы

Алмазные диски

Артикул	Материалы	Модель	Диаметр* Ось*Толщина	Кол-во	Примечание
HW21110107	Запрессованный образец \ Смола \ Пластик \ Мягкий драгоценный камень \ Кварц \ Стекло \ Резина \ Асбест \ Алюминий \ Медь \ Стеклопластик \ Печатная плата	CH75	Ø75xØ11.5x1	10шт	Сегментированный алмазный край
HW21110307	Запрессованный образец \ Смола \ Пластик \ Мягкий драгоценный камень \ Кварц \ Стекло \ Резина \ Асбест \ Алюминий \ Медь \ Стеклопластик \ Печатная плата	CH85	Ø85xØ11.5x1	10шт	Сегментированный алмазный край

Для получения подробной информации перейдите по ссылке:
<http://toptech.synology.me/Consumables/CuttingEN.pdf>



*Perfect Surface.
Always*





TOP TECH
With Excellent Surface

**Резка / Запрессовка / Шлифовка и Полировка /
Напыление методом центрифугирования**

TOP TECH MACHINES CO.,LTD

No.6-3,Siyuan Rd.,Dali,Taichung,412 Taiwan

Tel:886-4-24061658

Fax:886-4-24073200

<http://www.toptech.tw>

<http://toptech.snjapp.com>

E-mail: top@toptech.tw

ООО «РВС»

Ул. Бумажная, 17, Санкт-Петербург

190020 РФ

Тел./факс +7 812 320-6707

E-mail: post@rvs-ltd.ru

<http://www.rvs-ltd.ru>

Мы оставляем за собой право на изменение конструкции без предупреждения.

NO.A16-01

<http://www.toptech.tw>

